

当社が最初に世に出した画期的開発品

上段:ガススプリング2本付

新2段ダイレクト式ラック

下段:スライド式

C2-G-2A10型(下段:前入れタイプ)・C2-G-AB10型(前後入れタイプ)



上段(C2-G)平面図

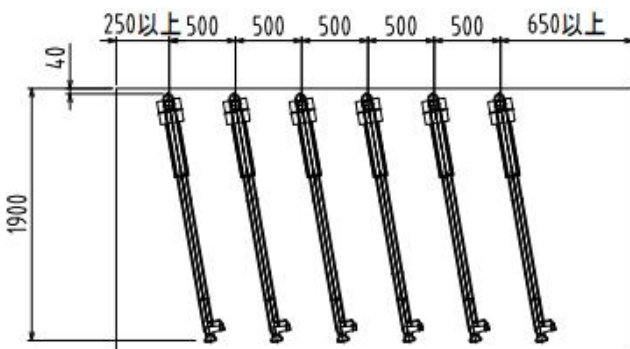

下段前入れ(2A10)平面図

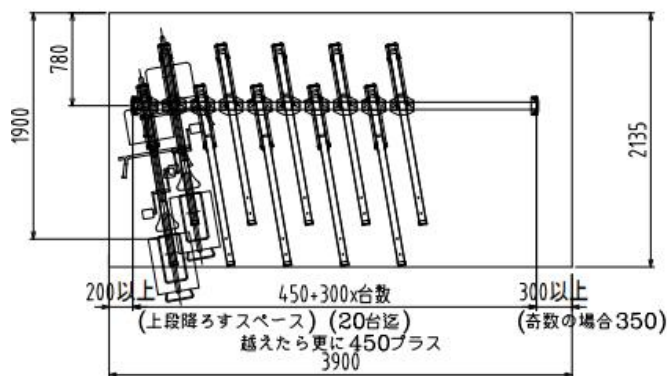

下段前後入れ(AB10)平面図

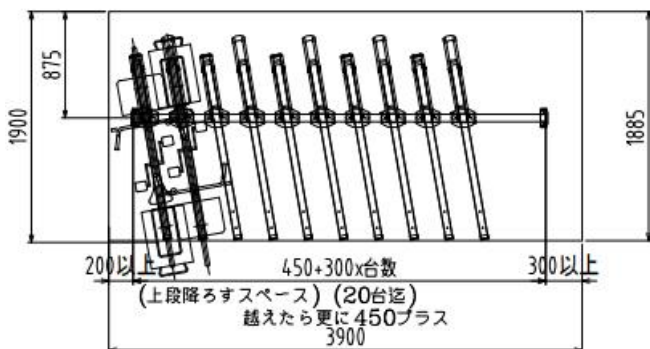

〈上段〉

- ◆操作時に音が静か。
- ◆フレームを引き出す必要がなく、通路幅を確保。
- ◆ガススプリング2本付で昇降操作を補助。
- ◆電動アシスト車は収納不可。
- ◆子供椅子付自転車は収納不可。

〈下段〉

- ◆スライド式で収納台数増加。
- ◆スライド式で下段のカゴ等を傷めない。
- ◆電動アシスト車対応(40kg対応)。
- ◆子供椅子付自転車は必ず手前側のラックに収納してください。前後入れの場合は前入れのみ収納可能です。

※上下段ともに特殊な自転車は収納できない場合があります(収納一覧 参照)。

新2段式ラック収納可能自転車 C2-G-2A10型/C2-G-AB10型

A=前入れ B=後入れ

		C2-G-2A10型(下段前入れ)/C2-G-AB10型(下段前後入れ)		
		上段	下段 (スライド式:前入れ)	下段 (スライド式:後入れ)
1	一般的な二輪自転車 (18~28インチ) ※子供用自転車含む	○ (24~28インチに限る)	○	○ (24~26インチに限る)
2	幼児用自転車 (16インチ以下)	×	○	×
3	補助輪付二輪自転車	×	幅300mm以内のみ ○ (連続収納不可)	×
4	三輪車	×	×	×
5	タイヤ幅55mm以下	○	○	○
6	電動アシスト車	×	○	×
7	子供椅子付自転車 (電動アシスト付も含む)	×	○ (連続収納不可)	×
8	原動機付自転車 (ミニバイク)	×	×	×
9	自動二輪車 (バイク)	×	×	×
10	後カゴ付自転車 カゴサイズ ●幅300mm以下●長さ450mm以下 ●高さ300mm以下	○	○ (連続収納不可)	○ (連続収納不可)
11	前カゴ付自転車 カゴサイズ ●幅300mm以下●長さ280mm以下 ●高さ250mm以下	○	○ (連続収納不可)	○ (連続収納不可)
12	折りたたみ自転車	×	○	×
13	28インチ自転車	~27インチまで	○	× ~26インチまで
14	ハンドル幅600mm以下	○	○	○
15	自転車重量	~22kg	~40kgまで	~32kgまで
16	全長	1800mm	1950mm	1750mm
17	ハンドル高さ1, 150mm以下 (ベル・バックミラー含む) ※天井高2, 450mm以上	○	○	○
18	変速機付自転車 (外装式)	○	○	×

- ※ ○印：寸法的にはみ出さないもの、及びラックに収納可能な物は駐輪可能。
 ※ ×印：駐輪不可
 ※ 特殊な自転車は収納出来ない場合がございます。

2023年10月現在

新2段ダイレクト式駐輪機の使い方

(下段スライド式 前入れ)



警告

★上段ラックを操作する時は、ラックの上面に顔や体が掛からない姿勢で操作してください。
★駐輪場で遊ばないで下さい。★小さなお子様から目を離さないで下さい。★駐輪場では走らないで下さい。
★駐輪機の中に入らないで下さい(転んだり、ぶつかったりしてケガをする恐れがあります。上段から降りてくるラックや自転車に挟まれ、ケガをする恐れがあります)。



注意

★ラック以外の場所に自転車を入れないで下さい。特殊な自転車は収納できないものもあります。

上段ラックの使い方

※重量は20Kgまでとなります。

①下段ラックを左右どちらかに移動し、上段ラックを降ろすスペースを確保する。

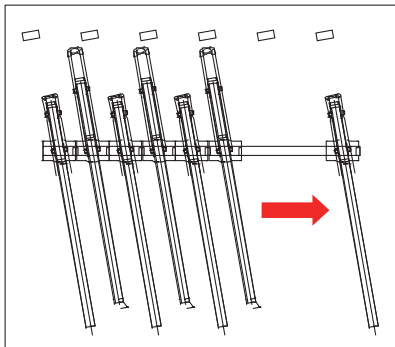

②上段を降ろす際、両隣の自転車のハンドルのからみに注意し、上段ラックを少し下げながら ストッパーレバーを握りストッパーをはずす。そのまま押し下げ、レバーの握りを離し、両手で下のストッパーが入るまで押し下げる。

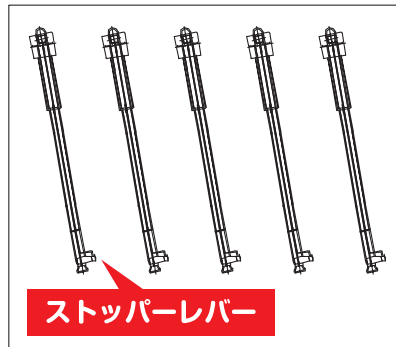

③自転車をラックに乗せ、ラックを少し上に持ち上げながら ストッパーレバーを握りストッパーをはずす。両手でゆっくり上のストッパーが入るまで持ち上げる。

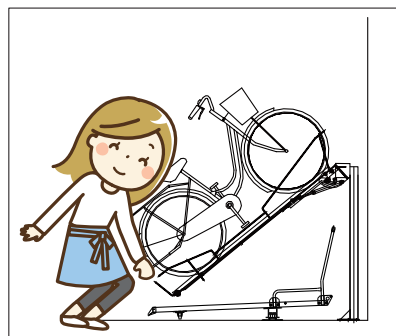
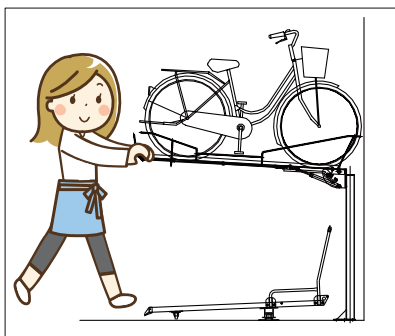

④自転車を取り出すときも、下段ラックを左右に移動し、スペースを確保する。自転車の乗っている時はラックを少し上に持ち上げながら ストッパーレバーを握ると軽くストッパーがはずれる。そのまま下げる。



⑤自転車を取り出した後は、必ずラックを上に戻しておく。(少し下に押しながらストッパーレバーを握ると軽くストッパーがはずれる。)

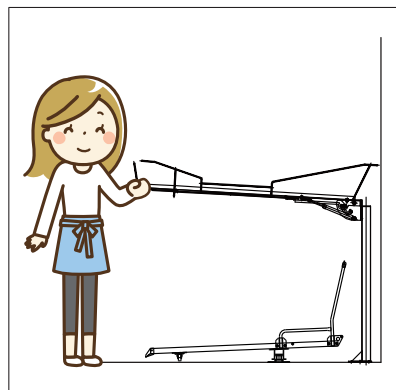

下段ラックの使い方

上段ラックに注意しながら、下段左右のスペースを拡げて、引き出してください。

子供用・幼児イス付自転車は手前のラックに入れてください。スタンドは不要です。

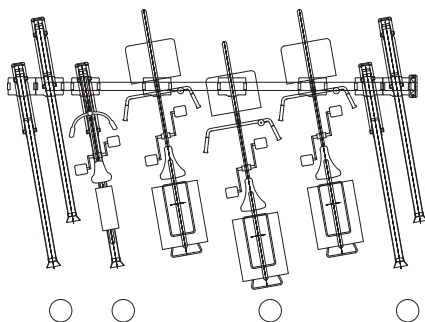

①前輪をラックにのせてから、奥まで入れます

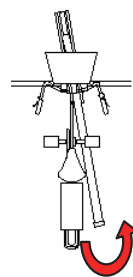

②前輪を奥まで入れたあと、後輪を持ち上げ、ラックにのせます